

Chesterton Connect™

Monitoramento simplificado de equipamentos e de processos para bombas e sistemas de vedação

Chesterton Connect é um dispositivo de aquisição de dados simples de usar, que oferece ferramentas para monitorar as condições operacionais de processos e de equipamentos com segurança e conveniência. Utilizando a tecnologia Bluetooth® e um design robusto para suportar ambientes severos, o Chesterton Connect facilita o monitoramento de:

- Vibração de equipamentos
- Temperatura de processos
- Temperatura de superfícies
- Pressão de processos

Fácil de instalar, o Chesterton Connect, combinado com um aplicativo amigável, permite fazer a conexão com diversos sensores, oferecendo uma visão abrangente das condições dos equipamentos de sua planta.

Mediante a configuração de valores-limite, o aplicativo móvel e o sistema de display de LED da unidade enviam alertas sobre eventos indesejáveis. O sistema de alertas permite destinar melhor os recursos para evitar paralisações não programadas e falhas dos equipamentos.

Os dados podem ser exportados para análise, auxiliando na compreensão da operação dos equipamentos e na tomada de medidas preventivas para aumentar a produtividade.

Aplicações

Para utilização em bombas, misturadores, agitadores e outros tipos de equipamentos rotativos.



Chesterton
Connect™

Vantagens

- Fácil de instalar e configurar
- Detecção antecipada das instabilidades de processos
- Prioriza a manutenção dos equipamentos
- Acesso seguro aos seus dados
- Visualização de vários sensores em um único aplicativo móvel
- Bateria substituível

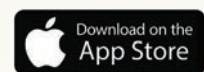

Locais recomendados para a instalação

Vibração e temperatura da superfície

- 1 Mancal interno
- 2 Mancal externo

Pressão e temperatura do processo

- 3 Selo e câmara de vedação
- 4 Descarga
- 5 Sucção

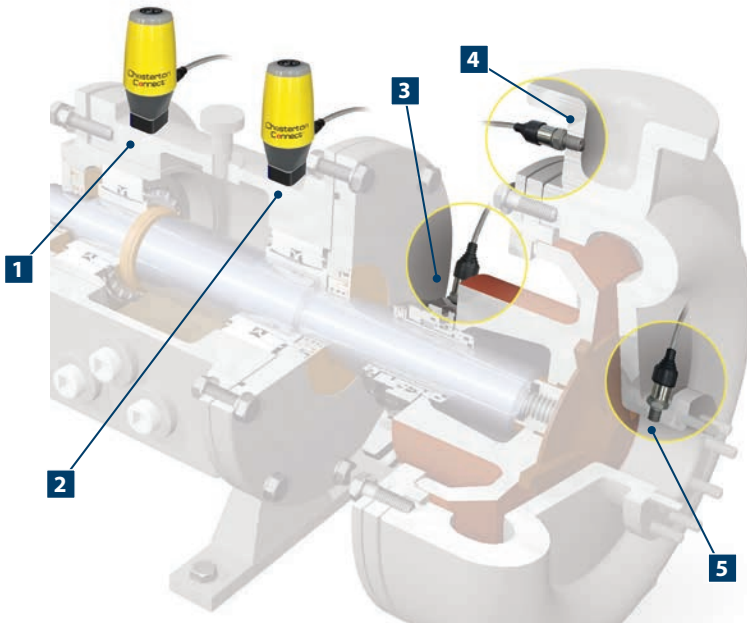

Dimensões

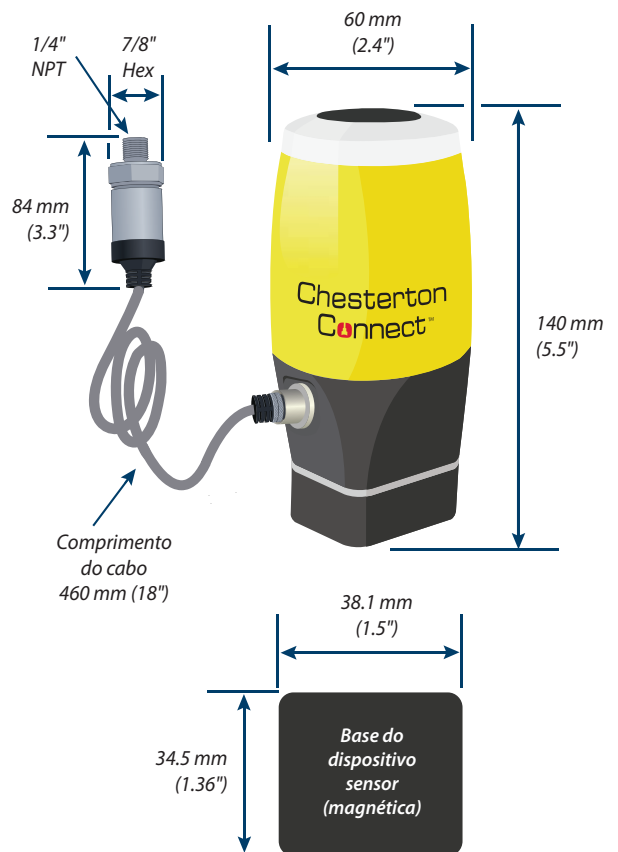

ESPECIFICAÇÕES TÉCNICAS DOS COMPONENTES

Parâmetros operacionais

Limite de pressão do sensor	68 bar g (1000 psig)
Limite de temperatura (corpo)	-20 °C a 85 °C (-4 °F a 185 °F)
Limite de temperatura (sensor)	-20 °C a 125 °C (-4 °F a 257 °F)
Sensor de vibração	Acelerômetro triaxial ±16 g
Bateria	Bateria de lítio-cloreto de tionila de 3,6 V (substituível)
Encaixe	Conexão de 1/4" NPT de aço inoxidável 316
Montagem	Base de montagem magnética (outras opções de montagem vendidas separadamente)
Certificações	FCC, IC, RoHS, IP66, NSF61, ACS, CE

Recursos do software

Segurança	Configuração criptografada e operação protegida por senha
Personalização	Nome e informações de uso configuráveis
Aquisição de dados	Modo de monitoramento para maior duração da bateria (intervalos de 5 minutos) e modo de alta precisão para identificação e solução de problemas (intervalos de 1 minuto)
Armazenamento de dados	Até 30 dias contínuos de histórico
Alertas	Limites e alertas configuráveis, programas de manutenção definidos pelo usuário
Análises	Tendências e análises plotadas em função do tempo
Exportação de dados	Exportação de dados do sensor e alarmes por e-mail

Código do produto para compra: 403700*

*O produto não inclui o dispositivo móvel.

Os certificados ISO da Chesterton estão disponíveis em chesterton.com/corporate/iso

Chesterton Connect™ é uma marca comercial da A.W. Chesterton Company. A representação gráfica e os logotipos Bluetooth são marcas registradas da Bluetooth SIG, Inc. e toda utilização de tais marcas pela A.W. Chesterton está sob licença. O logotipo Apple é uma marca comercial da Apple Inc., registrada nos EUA e em outros países. App Store é uma marca de serviços da Apple Inc. Google Play, o nome "Android", o logotipo Android, a marca "Google play" e outras marcas comerciais do Google são de propriedade do Google LLC.

Os dados técnicos refletem resultados de testes laboratoriais e têm a intenção somente de indicar características gerais. A.W. Chesterton Company renuncia a todas as garantias expressas ou implícitas, inclusive as garantias de comerciabilidade e adequação para uma determinada finalidade. A responsabilidade da empresa, se houver, está limitada apenas à reposição do produto. Todas as imagens contidas neste documento são apenas para fins ilustrativos ou estéticos gerais e não têm o propósito de transmitir informações instrucionais, de segurança, manuseio ou uso, ou de fornecer pareceres relativos a qualquer produto ou equipamento. Consulte as fichas de dados de segurança, fichas de dados sobre o produto e/ou etiquetas do produto quanto ao uso, armazenamento, manuseio e descarte seguros dos produtos, ou consulte seu representante de vendas local da Chesterton.

© 2020 A.W. Chesterton Company

® Marca registrada de propriedade da A.W. Chesterton Company nos EUA e em outros países, salvo especificação em contrário.

Distribuído pela: